

# Fiche technique

Caractéristiques du produit



## Fourneau à gaz avec four électrique statique

<b>Modèle</b>	<b>Code SAP</b>	00014797
SPT 7120/31 GE	<b>Groupe d'articles</b>	Fourneaux



- Type d'appareil: Appareil combiné
- Allumage: Flamme éternelle
- Type de partie interne de l'appareil 1 (exemple: le four): Électrique
- Type de partie interne de l'appareil 2 (exemple: le four): Statique
- Matériel: AISI 304 plaque supérieure et revêtement

<b>Code SAP</b>	00014797	<b>Alimentation</b>	400 V / 3N - 50 Hz
<b>Largeur nette [mm]</b>	1200	<b>Puissance gaz [kW]</b>	39.000
<b>Profondeur nette [mm]</b>	730	<b>Type de connection gaz</b>	Gaz naturel, propane butane
<b>Hauteur nette [mm]</b>	900	<b>Type de partie interne de l'appareil 1 (exemple: le four)</b>	Électrique
<b>Poids net [kg]</b>	155.00	<b>Type de partie interne de l'appareil 2 (exemple: le four)</b>	Statique
<b>Puissance électrique [kW]</b>	8.700		

# Fiche technique

Dessin technique



## Fourneau à gaz avec four électrique statique

Modèle

Code SAP

00014797

SPT 7120/31 GE

Groupe d'articles

Fourneaux

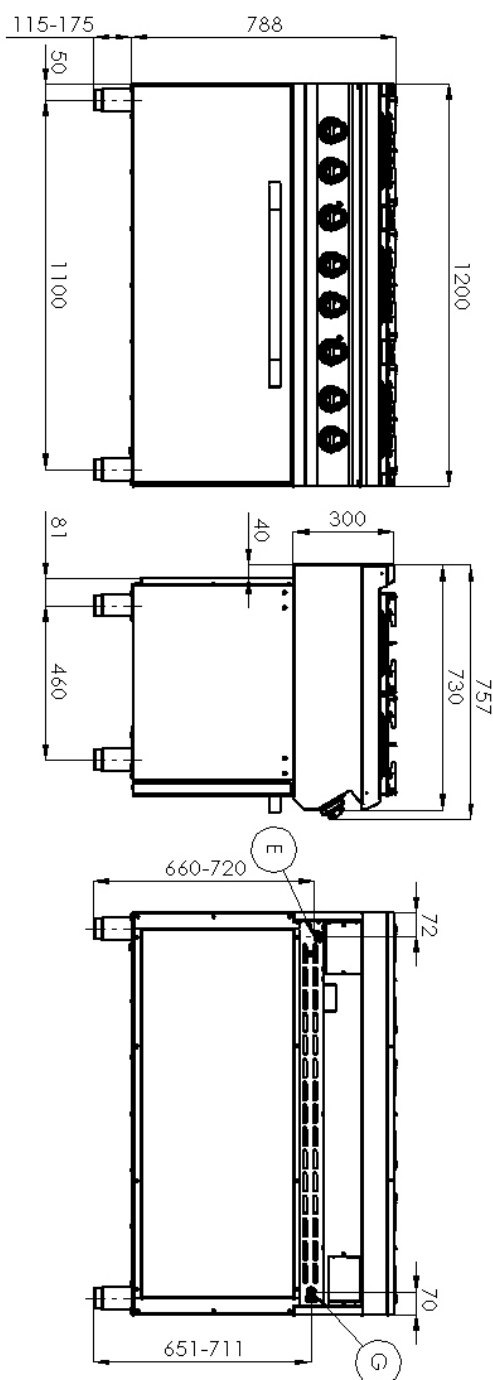

# Fiche technique

Paramètres techniques



## Fourneau à gaz avec four électrique statique

<b>Modèle</b>	<b>Code SAP</b>	00014797
SPT 7120/31 GE	<b>Groupe d'articles</b>	Fourneaux

**1. Code SAP:**

00014797

**2. Largeur nette [mm]:**

1200

**3. Profondeur nette [mm]:**

730

**4. Hauteur nette [mm]:**

900

**5. Poids net [kg]:**

155.00

**6. Largeur brute [mm]:**

1260

**7. Profondeur brute [mm]:**

820

**8. Hauteur brute [mm]:**

1080

**9. Poids brut [kg]:**

171.00

**10. Type d'appareil:**

Appareil combiné

**11. Type de construction de l'appareil:**

Stationnaire

**12. Puissance électrique [kW]:**

8.700

**13. Alimentation:**

400 V / 3N - 50 Hz

**14. Puissance gaz [kW]:**

39.000

**15. Allumage:**

Flamme éternelle

**16. Type de connection gaz:**

Gaz naturel, propane butane

**17. Couleur de l'appareil:**

Acier inoxydable

**18. Matériel:**

AISI 304 plaque supérieure et revêtement

**19. Type de plan de travail:**

Emboutie aux formes et angles arrondis - nettoyage d'entretien confortable

**20. Matériau de la plaque supérieure:**

AISI 304

**21. Épaisseur de la plaque supérieure [mm]:**

1.50

**22. Matériau de la grille:**

Fonte

**23. Accès au service:**

De l'avant en retirant le panneau avant

**24. Thermocouple de sécurité:**

Oui

**25. Pieds réglables:**

Oui

**26. Nombre de feux/foyers:**

6

**27. Type de zones de cuisson au gaz:**

Classiques

**28. Type de brûleur:**

Fonte, détachable, avec combustion interne et externe

# Fiche technique

Paramètres techniques



## Fourneau à gaz avec four électrique statique

<b>Modèle</b>	<b>Code SAP</b>	00014797
SPT 7120/31 GE	<b>Groupe d'articles</b>	Fourneaux

### 29. Type de four:

Électrique, statique

### 32. Type de partie interne de l'appareil 1 (exemple: le four):

Électrique

### 30. Puissance du four à gaz [kW]:

8.70

### 33. Type de partie interne de l'appareil 2 (exemple: le four):

Statique

### 31. Taille du four:

GN 3x 1/1

### 34. Joint:

Oui